

Equipement concerné: Sac Harnais Omega XXS, XS, S, SS, M, L et XL

Raison: Une ou plusieurs suspentes ont été capturé avec le rabat No. 2 du conteneur (voir dessins page 2)

Analyse: Une combinaison de facteurs peuvent provoquer la capture des suspentes avec le rabat N° 2 sur le conteneur principal.

Les raisons de ce problème peuvent être :

1. Mauvaise taille ou élastiques usés.
2. Trop de suspentes non lovées ou mal positionnées à l'intérieur du conteneur.
3. Ouverture du conteneur dans une position tête haute ou debout .

Recommandations:

- a. Utiliser seulement les élastiques de la bonne taille .
- b. Remplacer tous les élastiques après 120 jours ou 50 sauts.
- c. Ne pas laisser de longueur de suspentes non lovées plus longues que 40 cm.
- d. Ne pas placer les éleveurs et/ou les suspentes en courbe autour des angles du conteneur de reserve .
- e. Position horizontale du corps stable durant la phase d'ouverture depuis le lâcher du hand deploy jusqu'à l'entière ouverture du parachute principal.

Voir le manuel d' équipement (German Version) EH-O-Q01, Revision 4 daté du 01.07.2005

Pour éviter les problèmes comme décrits au-dessus et l'usage incorrect de l' équipement dans l'avenir, le miroir (Rabat No. 3 du conteneur de réserve) doit être cousu dans les angles arrondis avec 2 courtes bartack au rabat No.1 du conteneur de réserve. Ceci évite la contraction du rabat sous tension tandis qu'une suspente est bloquée en dessous. Et cela facilite le soulèvement du rabat pour relâcher une suspente.

(Cette modification peut être faite par le fabricant ou une personne agréée)

Action de mise en conformité: 1. Appliquer les Bartacks avant le prochain saut .
2. Inspection visuelle des Bartacks à chaque pliage du Parachute principal.

Approbation: Cette modification est conforme aux exigences du JTSO C23d et elle est approuvée par l'EASA sous le no. 2005-6101.

Accomplishment Instruction:

Reserve Container

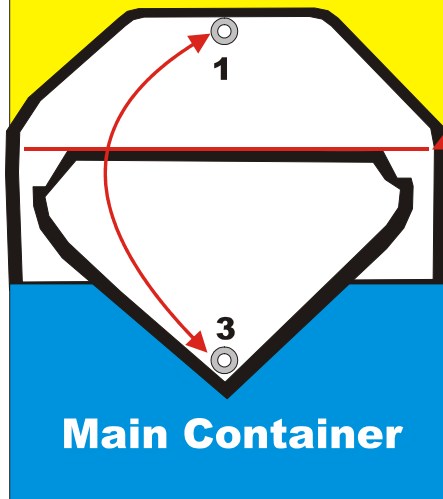

1. Faites 1 marque à l' horizontale au-dessus de l'attache du rabat 3.
2. Mettre les oeillets en contact l'un sur l'autre .
3. Appliquer 1 bartack (gauche et droite) sur le galon de renfort du rabat N° 3 à même hauteur que la marque horizontale .

Spécification de la Bartack voir le dessin au dessous!

Utiliser seulement du fil Nylon de Typ E / 40, fil Nylon poisseux !

Reserve Container

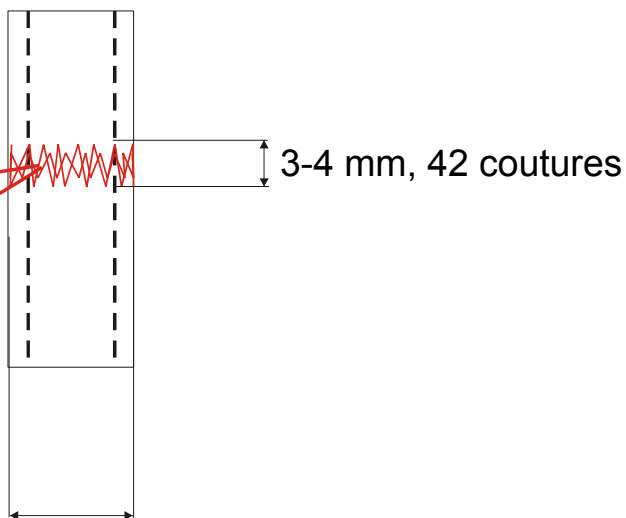
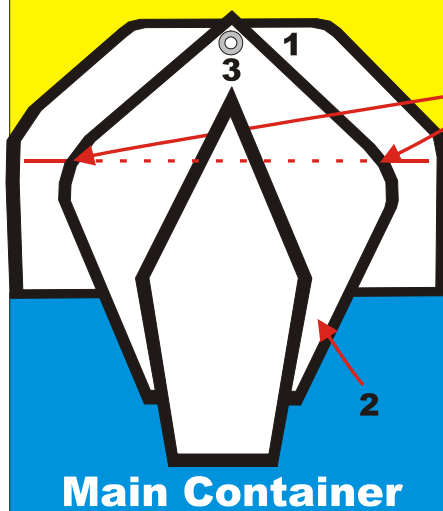

Aussi large que le galon.

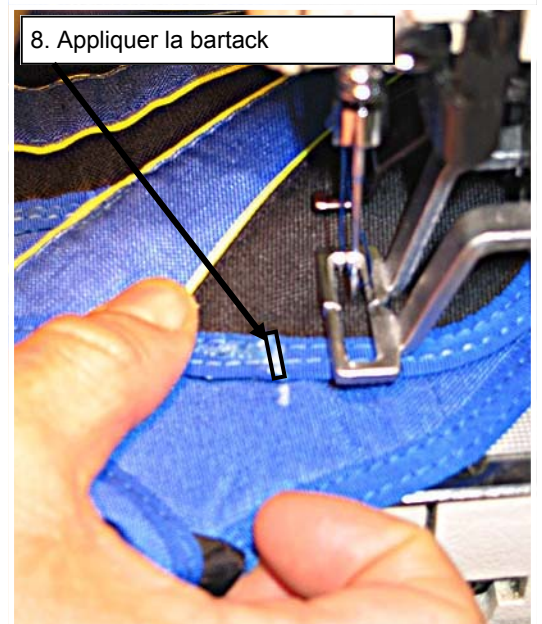
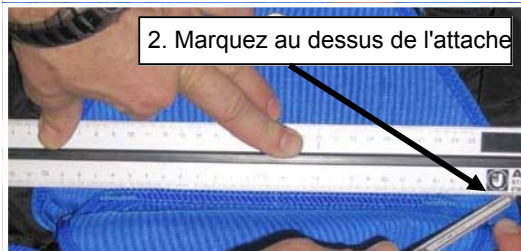

9. Assurez vous de la bartack



10. Assurez vous de la bartack de l'autre côté



11. Le miroir avec les deux nouvelles bartack



Marquez dans les papiers de la réserve : „ Bartack en conformité avec le Bulletin de service SB-O-200501 “.

Inspection visuelle des Bartacks: Avant de réparer une Bartack cassée informez le fabricant et les services compétents.